

DGI

Все изображения являются лишь ориентировочными



## Глубоко посаженная крыльчатка Vortex

### Общие характеристики

Глубоко посаженная крыльчатка Vortex	
Мощность	0,74 ÷ 1,5 kW
Кол. полюсов	2 / 4
Напор	DN80 Гор.
Свободный просвет	max 80 mm
Макс. производительность	15.2 l/s
Макс. напор	8.4 m

### Электромеханический комплекс

Чугунный электромеханический комплекс EN-GJL-250, предназначенный для погружной работы. Комплект уплотнений, состоящий из Два механических уплотнения из карбида кремния (SiC), устанавливаемых серийно в масляном осматриваемом колодце. Экологический двигатель сухого типа.

### Назначение оборудования

Рекомендуется в суровых условиях эксплуатации, при наличии загрязненных биологических жидкостей, канализационных стоков, атмосферных осадков и дренажной воды.

### Материалы для изготовления

Каркас	Чугун EN-GJL 250
Материал крыльчатки	Чугун EN-GJL-250
Крепеж	Нержавеющая сталь - Класс A2-70
Стандартное уплотнение	Резина - NBR
Вал	Нержавеющая сталь - AISI 420
Окраска	Эпоксидная, двухкомпонентная, на водной основе (средняя толщина 80 мкм)
Комплект стандартных механических уплотнений	Два механических уплотнения из карбида кремния (2SiC)

### Ограничения по эксплуатации

Макс. температура эксплуатации	40 °C
РН обработанной жидкости	6 ÷ 14
Вязкость обработанной жидкости	1 mm <sup>2</sup> /s
Макс. глубина погружения	20 m
Плотность обработанной жидкости	1 Kg/dm <sup>3</sup>
Макс. акустическое давление	70 dB
Макс. запусков/час	30

DGI

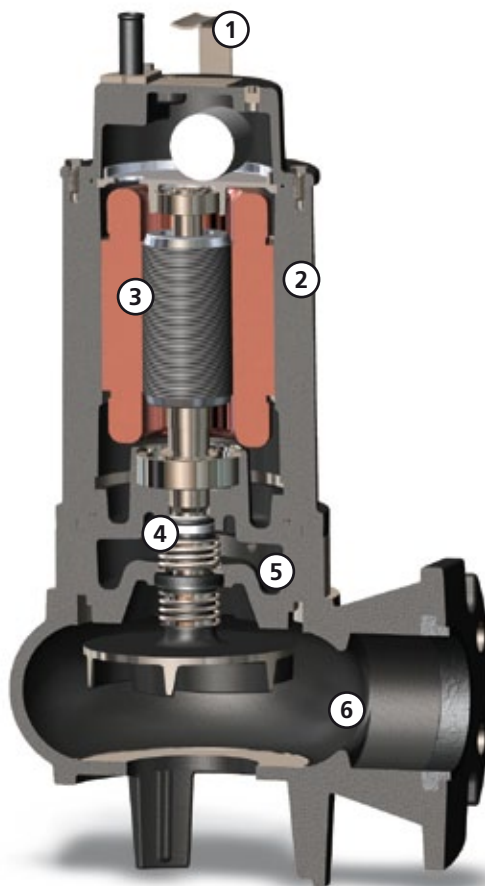

①

**Ручка**

Ручка для подъема и переноса из нержавеющей стали AISI 304.



②

**Структура**

Конструкция из чугуна GJL-250.

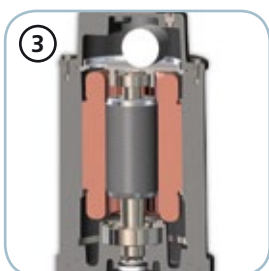

③

**Двигатель**

Экологический сухой двигатель с тепловой защитой. Однофазные модели с внутренним конденсатором. Трехфазные модели, оборудованные защитными реле двигателя.



④

**Механические уплотнения**

Два механических уплотнения из карбида кремния (2SiC).

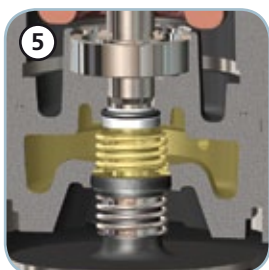

⑤

**Камера с маслом**

Большая камера с маслом для обеспечения большого срока службы механических уплотнений.

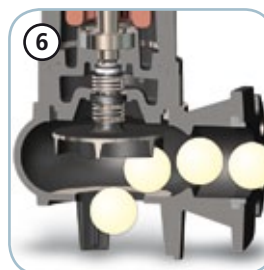

⑥

**Свободный просвет**

Большой свободный интегральный просвет позволяет выброс твердых тел, что предотвращает блокировку крыльчатки.

# DGI

## Модели с горизонтальным фланцевым напорным патрубком DN80 PN10 - 2 полюса DN80 PN10-16 - 4 полюса

### Характеристики

	l/s	0	2	4	6	8	10	12	14
	l/min	0	120	240	360	480	600	720	840
	m <sup>3</sup> /h	0	7.2	14.4	21.6	28.8	36.0	43.2	50.4
①	DGI 200/2/80 A0CM(T)/50	8.4	7.7	7.0	6.1	5.3	4.4	3.6	2.6
②	DGI 100/4/80 A0CM(T)/50	6.7	6.1	5.5	4.8	4.0	3.0	2.0	

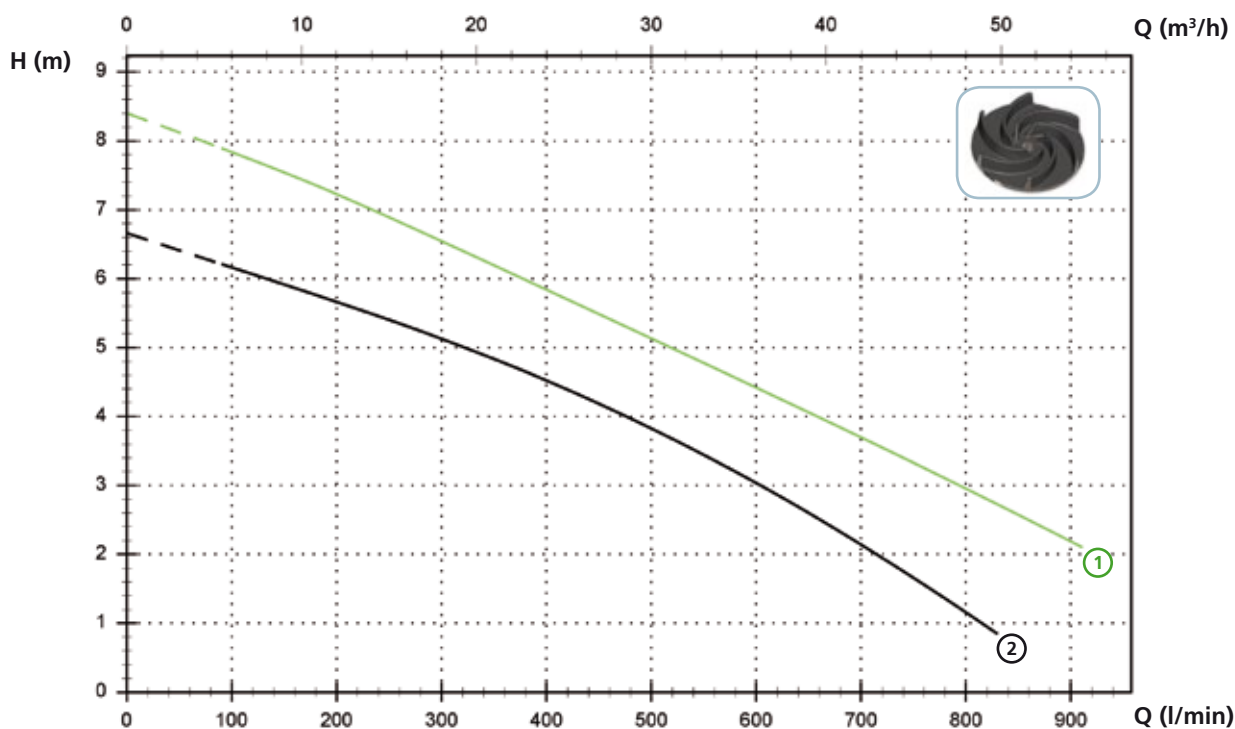

### Технические данные

	V	Фазы	P1 (kW)	P2 (kW)	A	Rpm	Start	Ø	Свободный просвет	
①	DGI 200/2/80 A0CM/50	230	1	-	1.5	9.3	2900	Dir	DN80 PN10	50 mm
②	DGI 100/4/80 A0CM/50	230	1	-	0.74	5.5	1450	Dir	DN80 PN10-16	80 mm

	V	Фазы	P1 (kW)	P2 (kW)	A	Rpm	Start	Ø	Свободный просвет	
①	DGI 200/2/80 A0CT/50	400	3	-	1.5	3.5	2900	Dir	DN80 PN10	50 mm
②	DGI 100/4/80 A0CT/50	400	3	-	0.74	2.3	1450	Dir	DN80 PN10-16	80 mm

### Доступные версии

(Обозначения версий на стр. 16)

	Доступные версии										Охлаждение				Комплект уплотнений				
	N A E	T C	T C D	T C D T	T C D G T	T C G	T C S T	T C S G T	T S	T R	T R G	N	CC CCE	FT	C G F T	2SIC	SICM	SICAL	2SICAL
DGI 200/2/80 A0CM/50		●				●					●				●				
DGI 200/2/80 A0CT/50									●	●	●				●				
DGI 100/4/80 A0CM/50		●				●					●				●				
DGI 100/4/80 A0CT/50									●	●	●				●				

### Габаритные размеры и вес

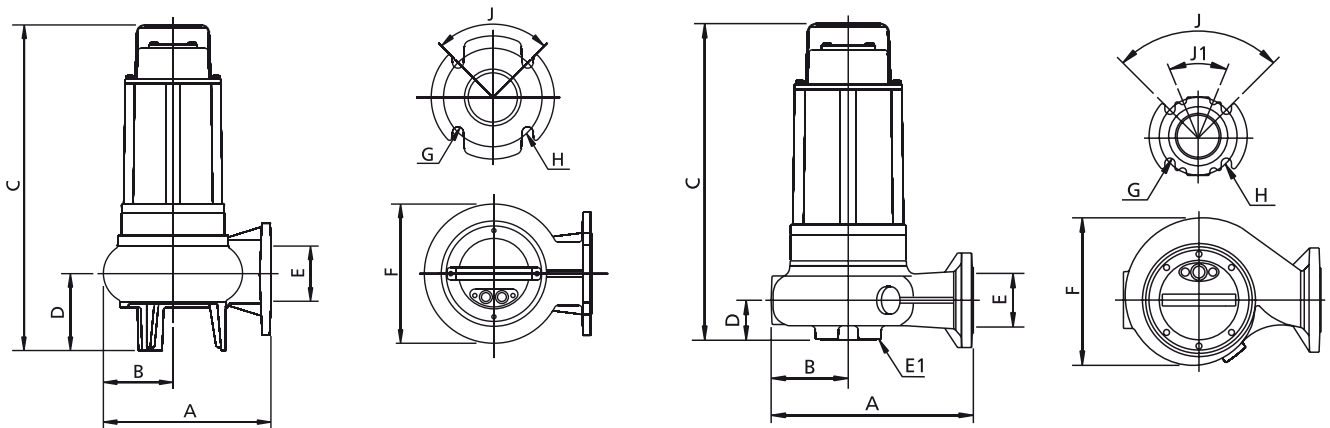

	A	B	C	D	E	E1(*)	F	G	H	J	J1	kg
DGI 200/2/80 A0CM(T)/50	270	115	530	125	80	-	225	18	160	90°	-	34
DGI 100/4/80 A0CM(T)/50	315	125	525	80	80	80	245	18	160	90°	45°	40

Размеры мм

Все размеры являются всего лишь ориентировочными

(\*) DN всасывающего фланца - PN6

### Размеры упаковки

	A	B	C
DGI 200/2/80 A0CM(T)/50	725	445	415
DGI 100/4/80 A0CM(T)/50	725	445	415

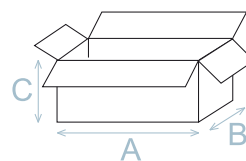

Размеры мм

Все размеры являются всего лишь ориентировочными

### Установка

